

CAL230 GXRM 10

CAL230 GXVM 25

EN 12050-2



POSTES DE RELEVAGE POUR EAU CLAIRE OU LÉGÈREMENT CHARGÉE



Sortie d'**H**abitation



Sortie de **M**icro-**S**tation



Sortie de **F**osse



Eaux **P**luviales



Sortie de **F**iltre



Eaux de **D**rainage

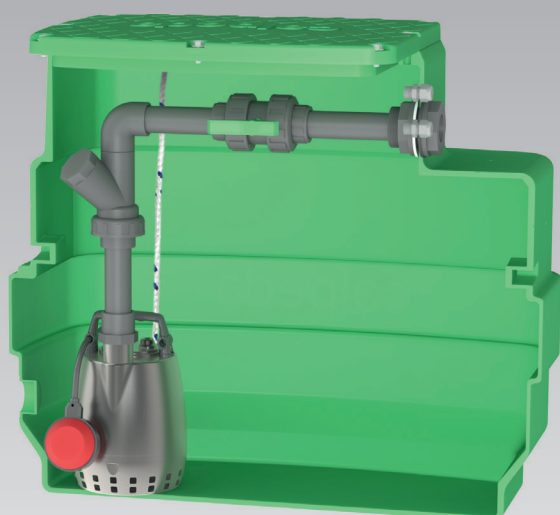

CAL230 GXRM 10-9

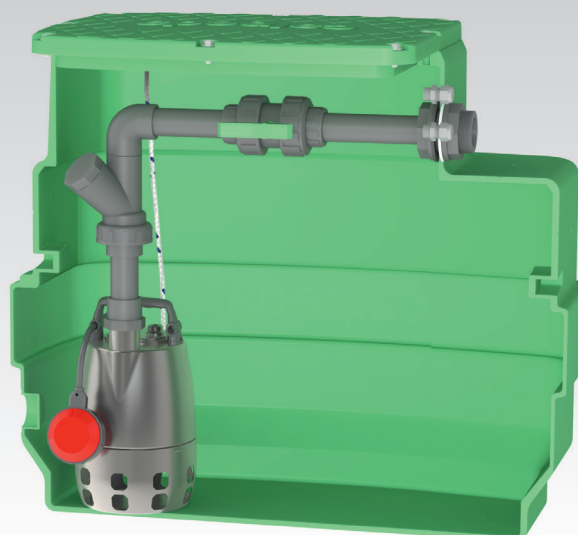

CAL230 GXVM 25-6

CAL230 GXRM 10 Eau claire ou légèrement chargée

Livré monté prêt à poser. **Conforme aux prescriptions de la norme européenne 12050-2.**

Volume de bâchée du poste ≈ 130 Litres
(Avec réglage usine du flotteur)

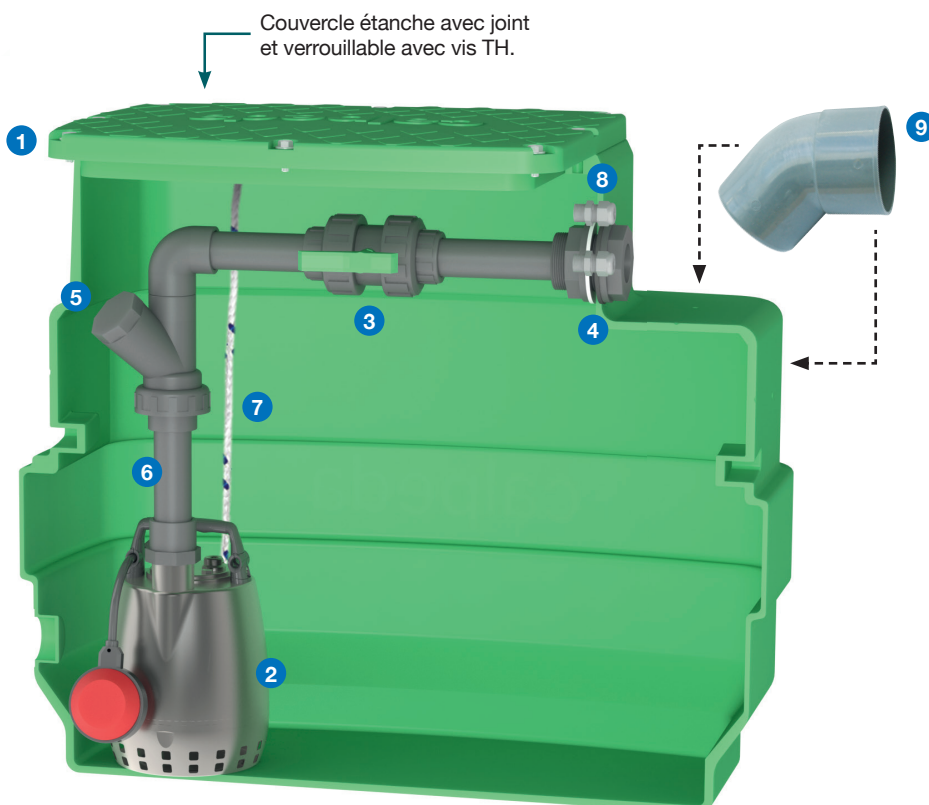
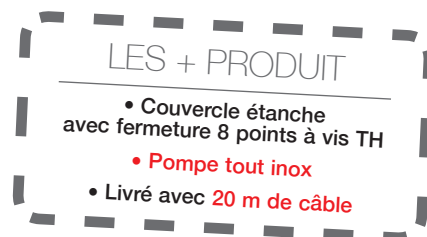

CAL230 GXRM 10-9

Composition

- 1 cuve enterrable en polyéthylène très résistant. Hauteur 710 mm. Volume 230 litres.
- pose enterrée uniquement
- température maxi d'utilisation : + 35°C
- 2 1 pompe de relevage en inox spéciale eau claire ou légèrement chargée
(roue ouverte - passage 10 mm).
Livrée avec 20 m de câble + 1 flotteur réglable pour marche/arrêt.
- 3 1 vanne d'arrêt avec raccord union pour la maintenance en PVC Ø 40.
- 4 1 passage de paroi en PVC Ø 40 x 2" pour le raccordement du refoulement.
- 5 1 clapet à boule spécial eaux usées en PVC Ø 40.
- 6 1 tuyauterie rigide (intérieure) en PVC Ø 40.
- 7 1 corde de sécurité Ø 6.
- 8 2 presse-étoupes pour le passage des câbles :
1 pour l'alimentation électrique de la pompe et
1 pour le câble du flotteur-alarme trop-plein (option).

Livrés séparés non montés :

- 9 1 coude à 45° mâle/femelle d'arrivée pour PVC Ø 100.
- 10 2 joints à lèvres en Ø 100 : 1 pour monter le tuyau d'arrivée
1 pour la ventilation.
Perçage à réaliser en Ø108 (scie cloche non fournie).
- 11 1 joint à lèvres et un raccord pour effectuer une ventilation en Ø 50. Perçage à réaliser en Ø 60 (scie cloche non fournie).
- 12 1 fiche mâle démontable en 230V.

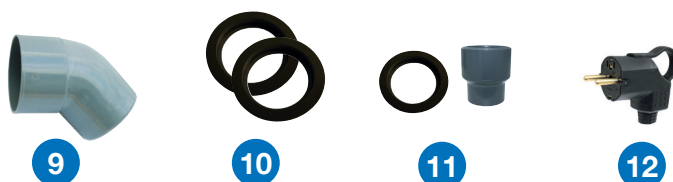

CAL230 GXRM 10 Eau claire ou légèrement chargée

Encombremments

Postes livrés avec la pompe : GXRM 9 - 20M (0.25 Kw - 2.5A) ou GXRM 13 - 20M (0.45 Kw - 4.5A) avec 20 m de câble.

Cuve seule	Poids de la cuve seule kg	Volume en litres	Poste livré avec la pompe GXRM 10-9 ou GXRM 10-13	Poids du poste équipé kg	Dimensions en mm		
					H	FEA* maxi	H1
CS 230	15.4	230	CAL230 GXRM 10-9	24	710	- 350	200
			CAL230 GXRM 10-13	26			

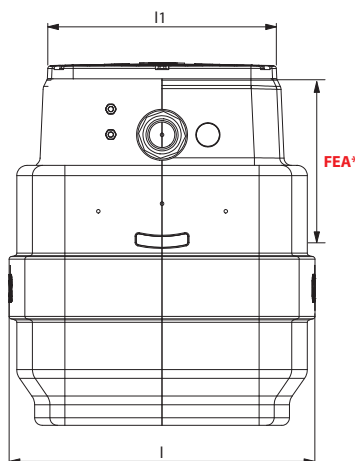
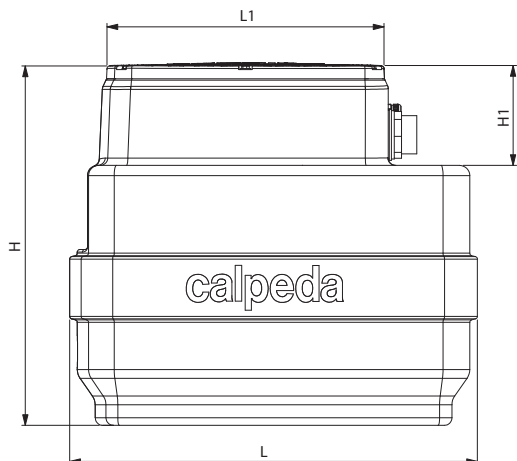

H = 710 mm
 L = 800 mm
 l = 600 mm
 L1 = 545 mm
 l1 = 445 mm
 H1 = 200 mm
FEA* = - 350 mm

*FEA : Fil d'Eau d'Arrivée
 (A percer sur site)

Pompe GXRM



Pompe de drainage à roue multi-canaux ouverte. Pour eau claire ou légèrement chargée.

Corps de pompe et turbine en inox 304 - Arbre en inox 303.

1 garniture mécanique en oxyde d'alumine/carbone dur (Côté turbine).

Chambre à huile intermédiaire. 1 joint à lèvres (Côté moteur).

Moteur à sec 2900 trs/min (Service continu) - Bobinage à double imprégnation résistant à l'humidité

Isolation classe F - Protection IP X8 - Protection thermique et condensateur incorporés.

Température du liquide jusqu'à + 50°C.

Profondeur d'immersion : Mini : 15 mm / Maxi : 5 mètres.

Livrée avec câble d'alimentation HO5RNF - 3G0,75 mm² longueur 20 mètres sans fiche mâle.

Livrée avec flotteur réglable.

Référence Pompes seules	MOTEUR				Réf. F	Passage en mm	m ³ /h l/min	0	3	6	9	10.2	12	13.2
	Tension	kW	A	uf				0	50	100	150	170	200	220
GXRM 9 - 20M	230	0.25	2.5	8	1"1/4V	10	H m	9	7	4.8	2.5	1.7	-	-
GXRM 13 - 20M		0.45	4.5	16				12.7	10.7	8.5	6.3	5.2	3.2	2

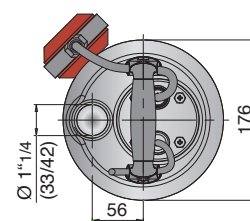
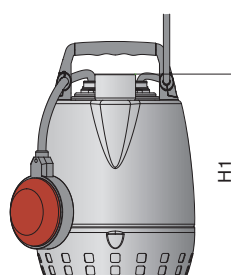
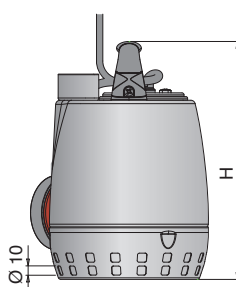
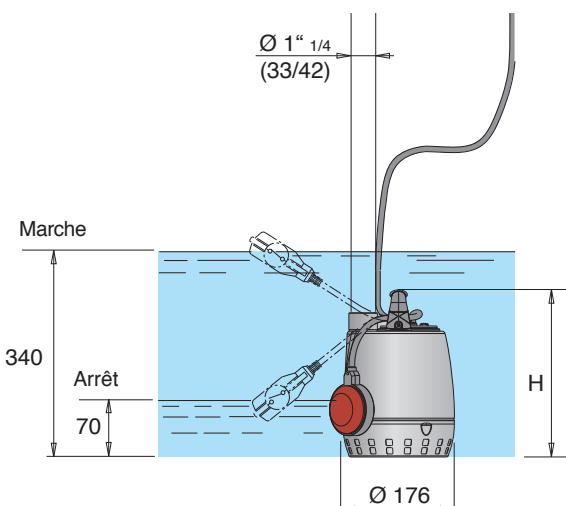

Référence Pompes seules	Dimensions mm		Poids Kg
	H	H1	
GXRM 9 - 20M	265	230	5.2
GXRM 13 - 20M	300	265	7.2

CAL230 GXVM 25 Eau claire ou légèrement chargée

Livré monté prêt à poser. **Conforme aux prescriptions de la norme européenne 12050-2.**

Volume de bâchée du poste \approx 45 Litres

(Avec réglage usine du flotteur)

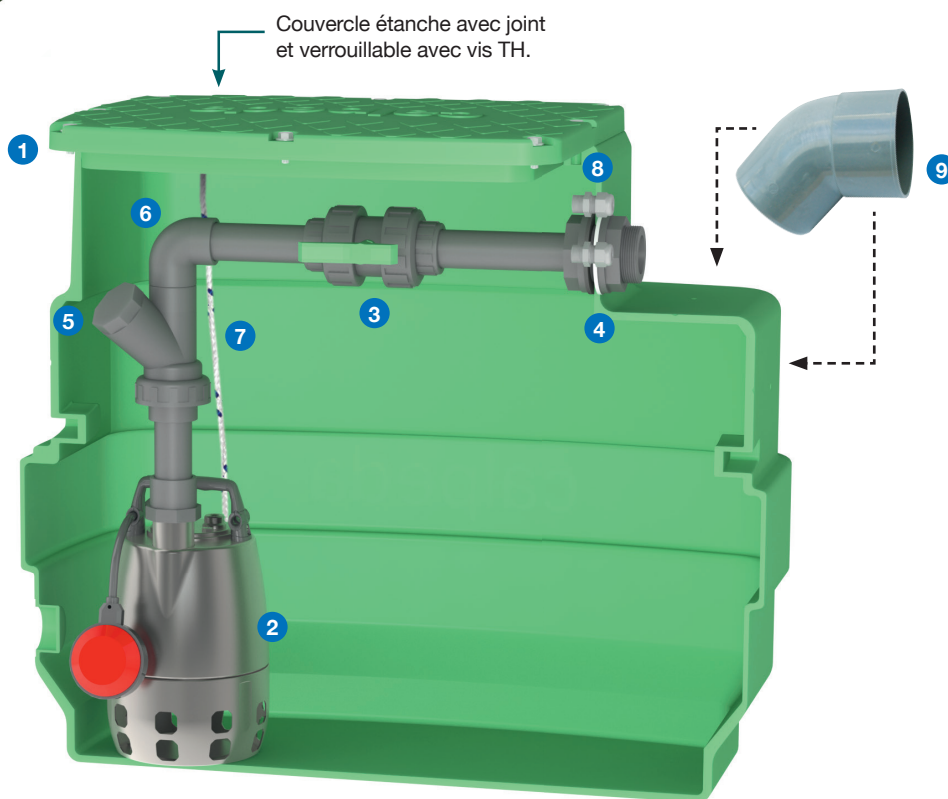
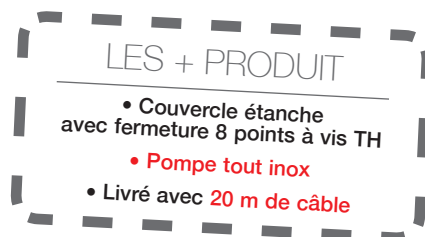

CAL230 GXVM 25-6

Composition

- 1 cuve enterrable en polyéthylène très résistant. Hauteur 710 mm. Volume 230 litres.
 - pose enterrée uniquement
 - température maxi d'utilisation : + 35°C
- 2 1 pompe de relevage en inox spéciale eaux claires ou légèrement chargées (*roue vortex - passage 25 mm*). Livrée avec 20 m de câble + 1 flotteur réglable pour marche/arrêt.
- 3 1 vanne d'arrêt avec raccord union pour la maintenance en PVC Ø 40.
- 4 1 passage de paroi en PVC Ø 40 x 2" pour le raccordement du refoulement.
- 5 1 clapet à boule spécial eaux usées en PVC Ø 40.
- 6 1 tuyauterie rigide (*intérieure*) en PVC Ø 40.
- 7 1 corde de sécurité Ø 6.
- 8 2 presse-étoupes pour le passage des câbles :
 - 1 pour l'alimentation électrique de la pompe et
 - 1 pour le câble du flotteur-alarme trop-plein (*option*).

Livrés séparés non montés :

- 9 1 coude à 45° mâle/femelle d'arrivée pour PVC Ø 100.
- 10 2 joints à lèvres en Ø 100 : 1 pour monter le tuyau d'arrivée
1 pour la ventilation.
Perçage à réaliser en Ø 108 (*scie cloche non fournie*).
- 11 1 joint à lèvres et un raccord pour effectuer une ventilation en Ø 50. Perçage à réaliser en Ø 60 (*scie cloche non fournie*).
- 12 1 fiche mâle démontable en 230V.

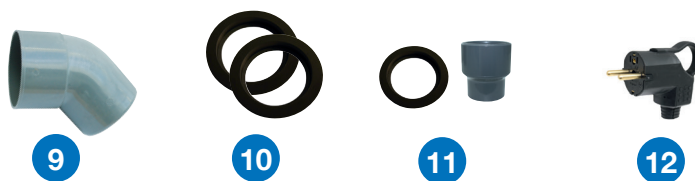

CAL230 GXVM 25 Eau claire ou légèrement chargée

Encombres

Postes livrés avec la pompe : GXVM 25-6 - 20M (0.25 Kw - 2.5A) ou GXVM 25-10 - 20M (0.45 Kw - 4.5A) avec 20 m de câble.

Cuve seule	Poids de la cuve seule kg	Volume en litres	Poste livré avec la pompe GXVM 25-6 ou GXVM 25-10	Poids du poste équipé kg	Dimensions en mm		
					H	FEA* maxi	H1
CS 230	15.4	230	CAL230 GXVM 25-6	24	710	- 350	200
			CAL230 GXVM 25-10	26			

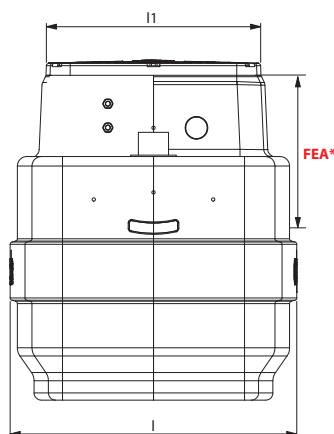
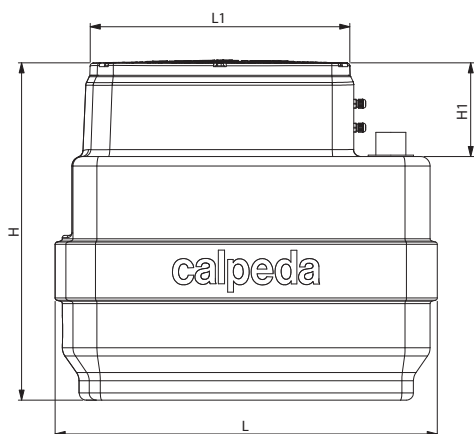

H = 710 mm
 L = 800 mm
 l = 600 mm
 L1 = 545 mm
 l1 = 445 mm
 H1 = 200 mm
FEA* = - 350 mm

*FEA : Fil d'Eau d'Arrivée
 (A percer sur site)

Pompe GXV



Pompe de drainage à roue vortex. Pour eau claire ou légèrement chargée.

Corps de pompe et turbine en inox 304 - Arbre en inox 303.

Double garniture mécanique en céramique d'alumine/carbone dur/NBR, dans chambre à huile.

Moteur à sec 2900 trs/min (Service continu) - Bobinage à double imprégnation résistant à l'humidité.

Isolation classe F - Protection IP X8 - Protection thermique et condensateur incorporés.

Température du liquide jusqu'à + 50°C.

Profondeur d'immersion : Mini : 30 mm / Maxi : 5 mètres.

Livrée avec câble d'alimentation HO5RNF - 3G0,75 mm². Longueur 20 mètres sans fiche mâle.

Livrée avec flotteur réglable.

Référence Pompe seule	MOTEUR				Réf. F	Passage en mm	m ³ /h l/min	0	3	6	9	10.2	12	13.2
	Tension	kW	A	uf				0	50	100	150	170	200	220
GXVM 25-6 - 20M	230	0.25	2.5	8	1"1/4 V	25	H m	6	5.2	3.8	2.2	1.5	-	-
GXVM 25-10 - 20M		0.45	4.5	16				10	8.7	7.3	5.7	4.9	3.7	2.6

Référence Pompe seule	Dimensions mm		Poids Kg
	H	H1	
GXVM 25-6 - 20M	302	267	5.3
GXVM 25-10 - 20M	337	302	7.3

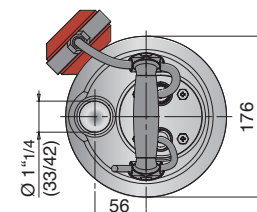
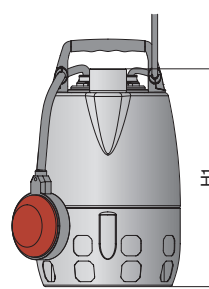
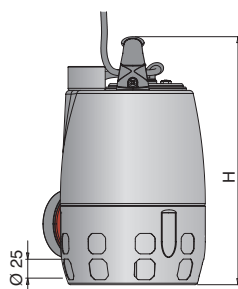
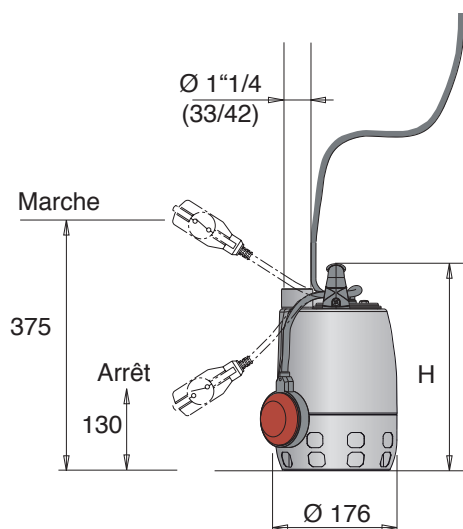

CAL230 GXRM 10

CAL230 GXVM 25

Eau claire ou légèrement chargée

Options (sur demande)



ALARME : AL9V 20

1 coffret alarme trop plein 9 volts **CATP 9V**
+ 1 flotteur à bille avec 20 m de câble **FBS 20**
+ 1 contre-poids **CP2**.



RÉHAUSSE SEULE : RC 300

Réhausse hauteur 300 mm
(Montage maxi : 2 réhausSES)



KIT DE SORTIE DE POSTE SOUPLE : KSS40

1 raccord PVC et 1 tuyauterie souple (lg 600 mm)
+ 2 raccords à compression.
Adaptable sur une canalisation PVC ou PEHD Ø40.



DISJONCTEUR-MOTEUR : ZMS

Assure la protection du moteur électrique
ZMS 254 pour **GXRM 9** ou **GXVM 25-6**
ZMS 463 pour **GXRM 13** ou **GXVM 25-10**

Exemple d'installation

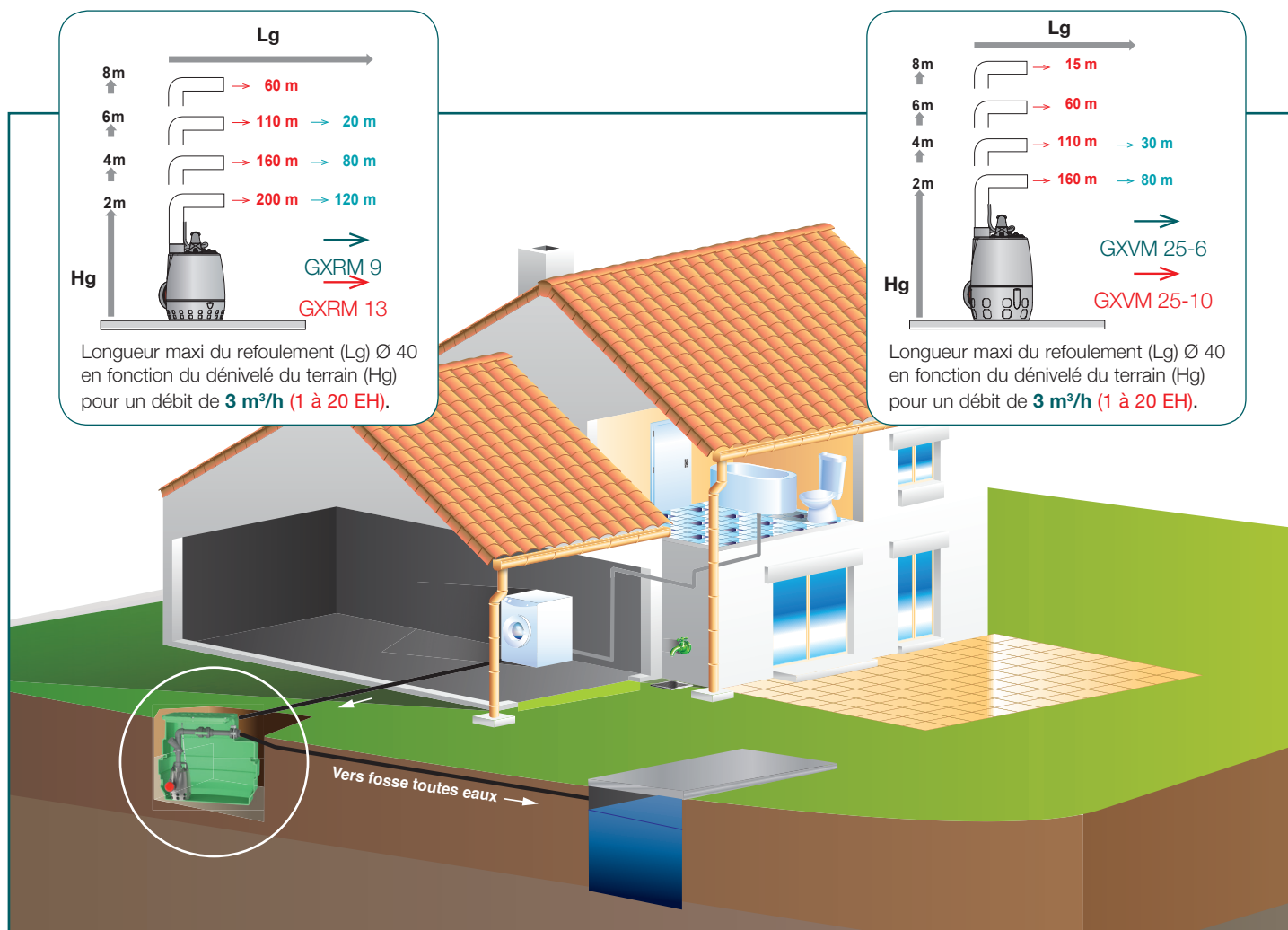

calpeda

Calpeda Pompes

19, rue de la communauté - 44140 LE BIGNON

Tél. 02 40 03 13 30 - Fax 02 40 03 16 70 - email : info@calpeda.fr - www.calpeda.fr

SAS au capital de 1 030 000 € - RCS Nantes B 322 698 093 - Siret 322 698 093 00059 - Code NAF 4669B - N° TVA intra communautaire : FR50322698 093



water passion